



**Anwendungen:**

- Laden zusätzlicher Batterien
- Laden zusätzlicher Batterien mit gleichzeitiger Spannungswandlung

# BATTERIE-ZU-BATTERIE-LADEGERÄTE B2B

- IUoUo - 4-Stufen-Ladetechnik
- Innovative Sterling-Technologie
- Zum Laden zusätzlicher 12V oder 24V Batterien

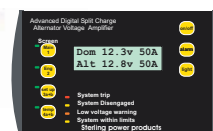

## Merkmale und Funktionen

- ✓ IUoUo - Ladekennlinie (4-Stufen)
- ✓ Isolierung der Batterieebänke
- ✓ Batterietypen: Blei-Säure versiegelt, Blei-Säure offen, Gel, AGM
- ✓ Automatische Batteriegrößenerkennung
- ✓ Vollautomatische Berechnung der Ausgleichsladung
- ✓ 2 Temperatursensoren inklusive
- ✓ Temperaturgesteuerte Ladekennlinie
- ✓ Temperatur- und leistungsgesteuerte Lüfter
- ✓ Überhitzungsschutz
- ✓ 12 eingebaute Statusanzeigen (LEDs)
- ✓ 24kt vergoldete Batterieanschlüsse
- ✓ Batterie-Überspannungsschutz
- ✓ Starterbatterie-Entladeschutz
- ✓ Batterie-Unterspannungswarnung
- ✓ Fernbedienung und -anzeige als Option
- ✓ Stoßsicher und vibrationsfest
- ✓ Parallelschaltung mehrerer Geräte möglich (Leistungsverdoppelung)
- ✓ Leichte Installation

## Funktionen der Fernbedienung

- ✓ Gerät ein/aus
- ✓ AutoPause-Funktion ein/aus
- ✓ Akustische Fehlermeldungen
- ✓ Hintergrundbeleuchtung

## Anzeigen der Fernbedienung

- ✓ Ausgangsladespannung (V) und -strom(A)
- ✓ Eingangsladespannung (V) und -strom(A)
- ✓ Ladestufe und Ladezeit
- ✓ Eingestellter Batterietyp
- ✓ Temperatur des Ladegerätes
- ✓ Temperatur von Batterie u. Lichtmaschine
- ✓ Fehlermeldungen (LEDs und Text)
- ✓ Systemparameter und Software-Version

## Der Spezialist für schwierige Aufgaben

Eine technische Herausforderung auf Yachten oder in Wohnmobilen ist die Ladung einer zusätzlichen 12V oder 24V Batterie, z.B. für das Bugstrahlruder oder für zusätzliche Verbraucher.

Mit **STERLING B2B** Batterie-zu-Batterie-Ladegeräten laden Sie zusätzliche Batterien mit einer optimalen Kennlinie und stellen gleichzeitig sicher, dass Ihre Primärbatterie (z.B. Starterbatterie) nicht ungewollt entladen wird.

**B2B**-Ladegeräte können aber auch vorhandene Trennrelais ersetzen und die Ladung der Sekundärbatterie damit deutlich verbessern.

## Vielfältige Einsatzmöglichkeiten

Die Einsatzmöglichkeiten von Sterling **B2B**-Ladegeräten sind nahezu unbegrenzt. Anwendung finden sie überall dort, wo eine zusätzliche Batterie effektiv geladen werden soll.

**B2B**-Ladegeräte sind in verschiedenen Ausführungen und Leistungsklassen lieferbar. So ist es z.B. möglich, eine 24V Batteriebank über eine 12V Lichtmaschine zu laden. Auch die umgekehrte Konstellation lässt sich realisieren.

## Einfachste Installation

Für die Installation muss das bestehende System i.d.R. nicht verändert werden. Das **STERLING B2B**-Ladegerät wird einfach zwischen der bereits vorhandenen Primärbatterie und der Sekundärbatterie installiert.

Daneben muss nur noch ein weiteres Kabel auf der Minus-Seite gelegt werden.

## IUoUo (4-Stufen) Ladung

**STERLING** Batterie-zu-Batterie-Ladegeräte arbeiten vollautomatisch. Sobald die Spannung

der Primärbatterie mehr als 13V beträgt (dies signalisiert, dass diese durch ein Ladegerät, eine Lichtmaschine/Lichtspule oder auf andere Weise (z.B. Solarzellen) geladen wird), beginnt die Ladung der Sekundärbatterie.

Steht auf der Eingangsseite genug Leistung zur Verfügung, lädt das **B2B**-Ladegerät die Sekundärbatterie mit bis zu 50A bei 12V und bis zu 30A bei 24V. Dabei arbeitet das Gerät mit einer hocheffektiven, temperaturkompensierten IUoUo-4-Stufen-Ladekennlinie, die sich auf den jeweiligen Batterietyp exakt anpassen lässt (Blei-Säure, Gel, AGM).

Die optimale Ausgleichsladezeit wird durch die Software vollautomatisch berechnet.

## Automatische Aktivierung

**STERLING** Batterie-zu-Batterie-Ladegeräte brauchen nicht manuell aktiviert zu werden. Sie aktivieren sich automatisch selbst, sobald die Spannung der Primärbatterie über 13V steigt. Sinkt die Spannung unter 13V ab und verweilt dort, schaltet sich das Gerät selbständig aus.

## Garantierte Sicherheit

Neben Sicherheitsfunktionen wie Unter- und Überspannungsschutz und Überhitzungsschutz, bieten Sterling **B2B**-Ladegeräte auch die absolute Sicherheit, dass die Primärbatterie nicht ungewollt entladen wird.

## Fernbedienung

Als optionales Zubehör lässt sich eine Fernbedienung mit Anzeige anschließen. Diese zeigt u.a. Eingangs- und Ausgangsspannung, Ladeleistung, Batterie- und Gehäusetemperatur, Einstellungen des Gerätes und die aktuelle Ladestufe an.

DC Volts in	DC Volts out	Amps/in	Size	Weight		
12V	12V+	200	200 x 270 x 70mm	2.5kg	272209	337,56 €
12V	12V+	150	200 x 270 x 70mm	2.5kg	272208	337,56 €
12V	12V+	100	200 x 270 x 70mm	2.5kg	272207	337,56 €
12V	12V+	50	190 x 100 x 70mm	1.5kg	272212	337,56 €
24V	24V+	100	200 x 270 x 70mm	2.5kg	272213	337,56 €
24V	24V+	50	200 x 270 x 70mm	2.5kg	272215	337,56 €
12V	24V	50	200 x 270 x 70mm	2.5kg	272211	337,56 €
24V	12V	25	470 x 250 x 90mm	2.5kg	272214	337,56 €
12V W/P	24V+	40a	180 x 140 x 70mm	2.0kg	272210	337,56 €
12V W/P	12V+	40a	180 x 140 x 70mm	2.0kg	123655	337,56 €
Remote control				0.5kg	123661	337,56 €

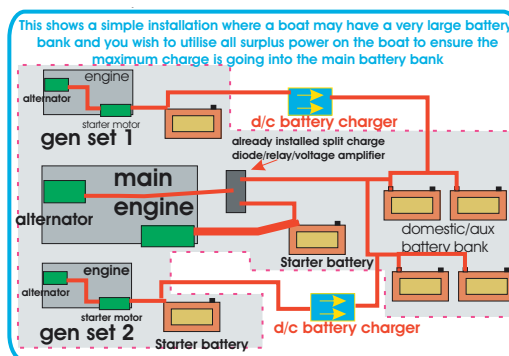

Schematische Zeichnungen ihrer elektrischen Installationen an Bord

Fragen Sie an unter:

rm@marine-moerth.com